

• Für die Bestellung von Stemmfräsern benötigen wir folgende Angaben:

① Maschinentyp, auf dem die Fräser eingesetzt werden (siehe Werkzeugaufnahmen unten):

3SII, M6, M6II, SM 6 (-P), SM 6-(P)II,
R3SII, SM-71P, SM-81P, KSM-63, M-63

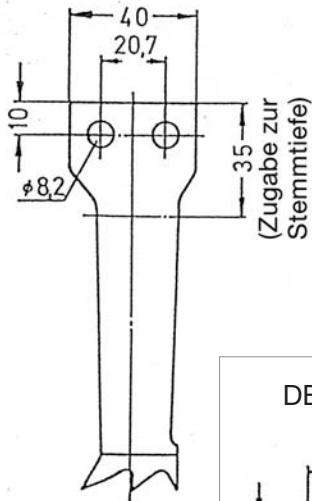

DB-5, RDB-5, DB-6, RDB-6, STV-61

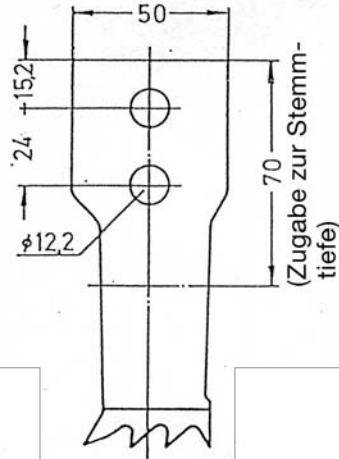

DB-7, RDB-7, STV-71

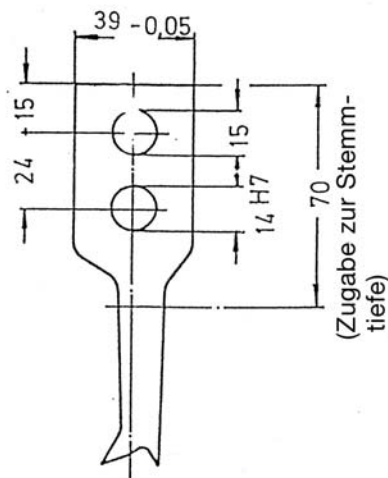

DB-8, RDB-8, STV-81

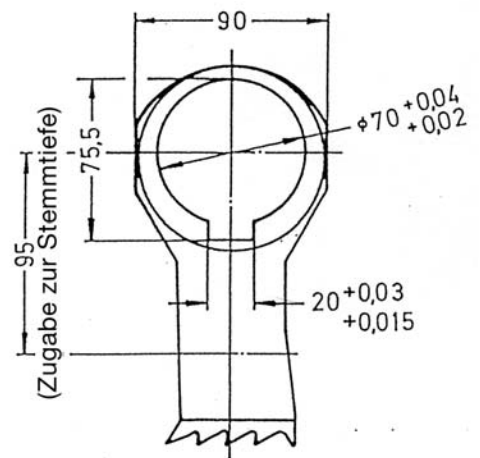

② **Schlitzmaße** in folgender Reihemfolge: **Schlitzstärke x Schlitzlänge x Schlitzbreite**

③ Eventuelle Sonderwünsche, wie **Schrägen, Aussparungen, Radien** usw.

④ Bei **Fremdfabrikaten** benötigen wir eine vermaßte Skizze der Werkzeugaufnahme

⑤ Bei Werkzeugnachbestellungen bitten wir Sie, die Angaben Ihrer bereits **vorhandenen Werkzeuge** zu nennen. (Diese sind auf jedem Fräser eingraviert.)

⑥ Bei Sonderanfertigungen wie **Doppelstemmfräser, Nutzapfenfräser oder ähnlichem** bitten wir um vorherige Anfrage mit Skizze

Wir freuen uns auf Ihre Bestellung. Sollten noch Fragen offen sein, rufen Sie uns an:

Tel: 0731-71574-15 oder e-mail: kloning@maka-gmbh.de